

МЕЖГОСУДАРСТВЕННЫЙ СТАНДАРТ

ФАРТУКИ СПЕЦИАЛЬНЫЕ

Технические условия

Special aprons.
Specifications

МКС 13.340.10
ОКП 85 7700

Дата введения 1978-01-01

ИНФОРМАЦИОННЫЕ ДАННЫЕ

1. РАЗРАБОТАН И ВНЕСЕН Министерством легкой промышленности СССР
2. УТВЕРЖДЕН И ВВЕДЕН В ДЕЙСТВИЕ Постановлением Государственного комитета стандартов Совета Министров СССР от 11.11.76 N 2532
3. ССЫЛОЧНЫЕ НОРМАТИВНО-ТЕХНИЧЕСКИЕ ДОКУМЕНТЫ

Обозначение НТД, на который дана ссылка	Номер пункта
ГОСТ 12.4.031-84	2.3.2
ГОСТ 12.4.103-83	4.1
ГОСТ 12.4.169-85	5.1
ГОСТ 4103-82	3.2
ГОСТ 6102-94	2.1.1
ГОСТ 6309-93	2.1.2
ГОСТ 10581-91	4.1, 4.3
ГОСТ 11209-85	2.1.1
ГОСТ 12807-2003	2.3.3
ГОСТ 14192-96	4.5
ГОСТ 15530-93	2.1.1
ГОСТ 16166-80	2.1.1
ГОСТ 19159-85	4.4

ГОСТ 23948-80	3.1
ГОСТ 24702-81	2.1.1
ГОСТ 27542-87	2.1.1
ГОСТ 29122-91	2.3.3
ГОСТ 29298-92	2.1.1
OCT 17-257-84	2.1.2
OCT 17-284-87	2.1.2
OCT 17-345-85	2.1.1
OCT 17-582-76	2.1.2
OCT 17-921-82	2.1.2
TY 17-21-114-76	2.1.1
TY 17-21-149-76	2.1.1
TY 17-21-193-77	2.1.1
TY 17-21-201-77	2.1.1
TY 17-21-504-84	2.1.1

ТУ 17-21-617-88	2.1.1
ТУ 17 РСФСР 42-11141-86	2.1.1
ТУ 17 РСФСР 60-10724-84	2.1.1
ТУ 17 РСФСР 62-8355-78	2.1.1
ТУ 17 РСФСР 62-10645-83	2.1.2
ТУ 17 РСФСР 62-11045-85	2.1.1
ТУ 17 РСФСР 66-10449-82	2.1.1
ТУ 17 РСФСР 66-11049-85	2.1.1
ТУ 17 РСФСР 1371-84	2.1.2
ТУ 17 РСФСР 6808-74	2.1.1
ТУ 17 Каз. ССР 01-385-80	2.1.1
ТУ 17 Груз. ССР 122-83	2.1.1
ТУ 38-103465-80	2.1.1
ТУ 38-105-716-84	2.1.1
ТУ 38-105-854-75	2.1.1

ТУ 38-105-1057-76	2.1.1
ТУ 00 5296-77/5675	2.1.1

4. Ограничение срока действия снято по протоколу N 3-93 Межгосударственного совета по стандартизации, метрологии и сертификации (ИУС 5-6-93)

5. ИЗДАНИЕ (август 2006 г.) с Изменениями N 1, 2, 3, утвержденными в феврале 1982 г., июле 1983 г., июне 1988 г. (ИУС 5-82, 11-83, 10-88)

Настоящий стандарт распространяется на фартуки, предназначенные в качестве спецодежды для защиты работающих от вредных производственных факторов.

1. ТИПЫ И ОСНОВНЫЕ РАЗМЕРЫ

1.1. Фартуки (черт.1-4) должны изготавливаться четырех типов:

А - для защиты передней части работающего;

Б - для защиты передней и боковых частей работающего;

В - для защиты передней, боковых и плечевых частей работающего;

Г - для защиты нижней части работающего.

Черт.1. Тип А

Тип А

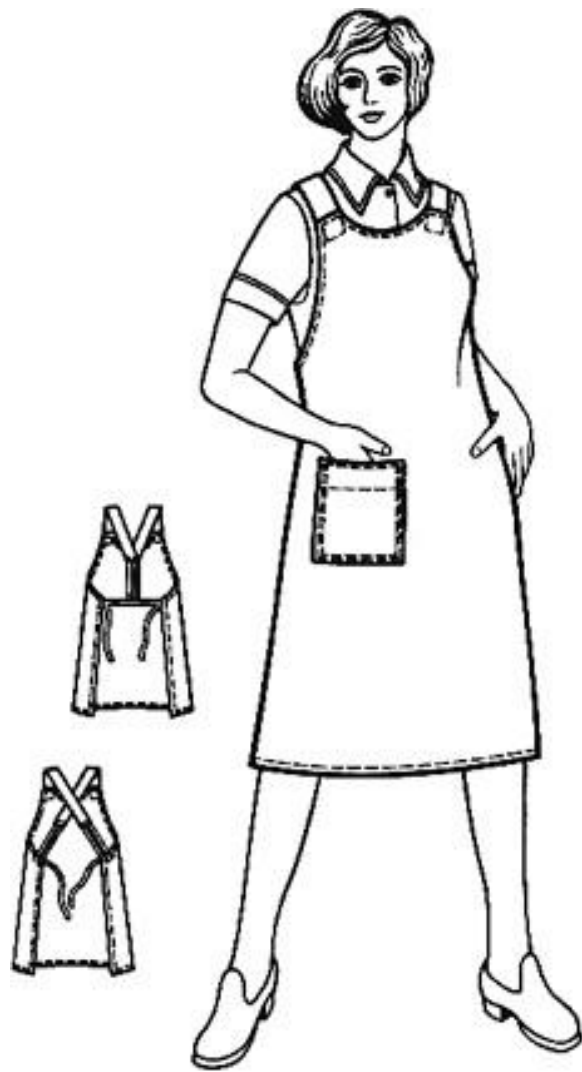

Черт.1

Черт.2. Тип Б

Тип Б

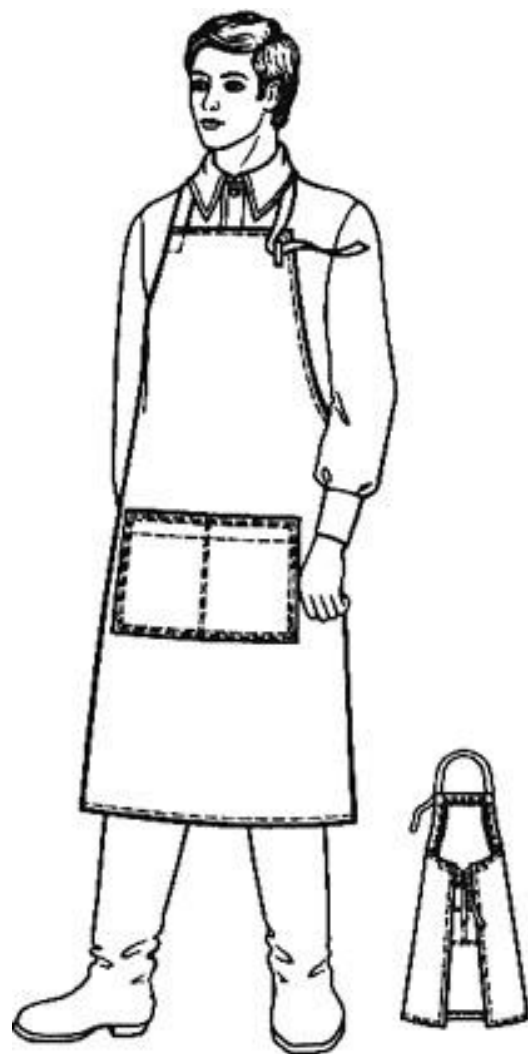

Черт.2

Черт.3. Тип В

Тип В

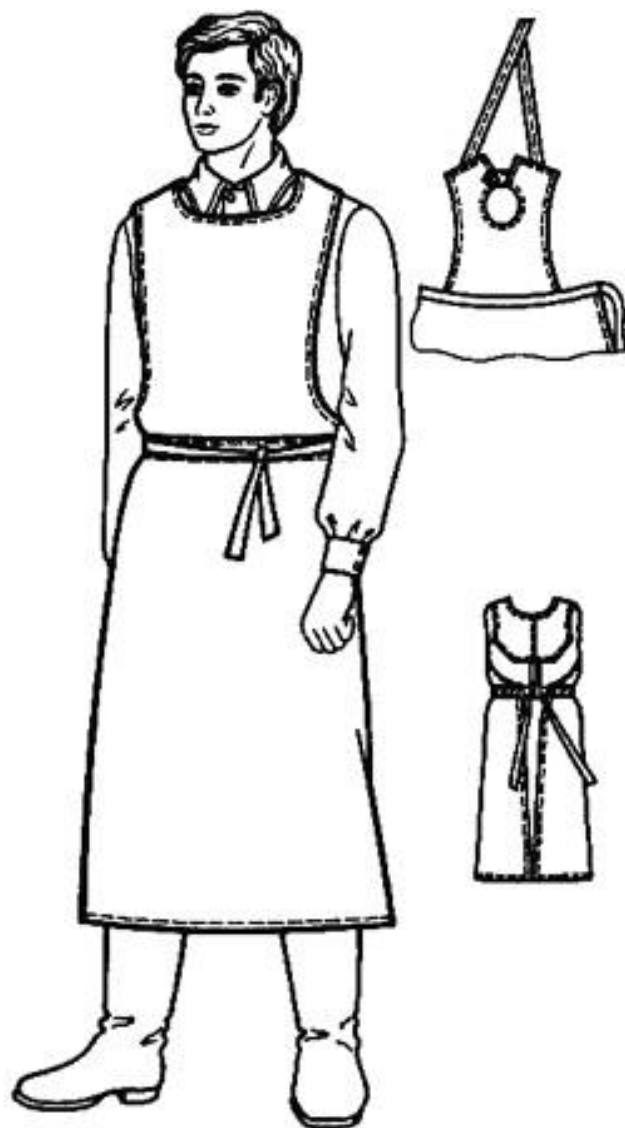

Черт.3

Черт.4. Тип Г

Тип Г



Черт.4

1.2. Фартуки должны изготавливаться трех размеров: 1, 2, 3 и трех длин: I, II и III в каждом размере в соответствии с табл.1 и 2.

Таблица 1

Размер фартука	Обхват бедер, см
1	90-106
2	106-118
3	118-130

Таблица 2

Длина фартука	Рост человека, см
I	146-164
II	164-176
III	176-188

1.3. Измерения готовых фартуков должны соответствовать указанным на черт.5-8 и в табл.3.

Черт.5. Тип А

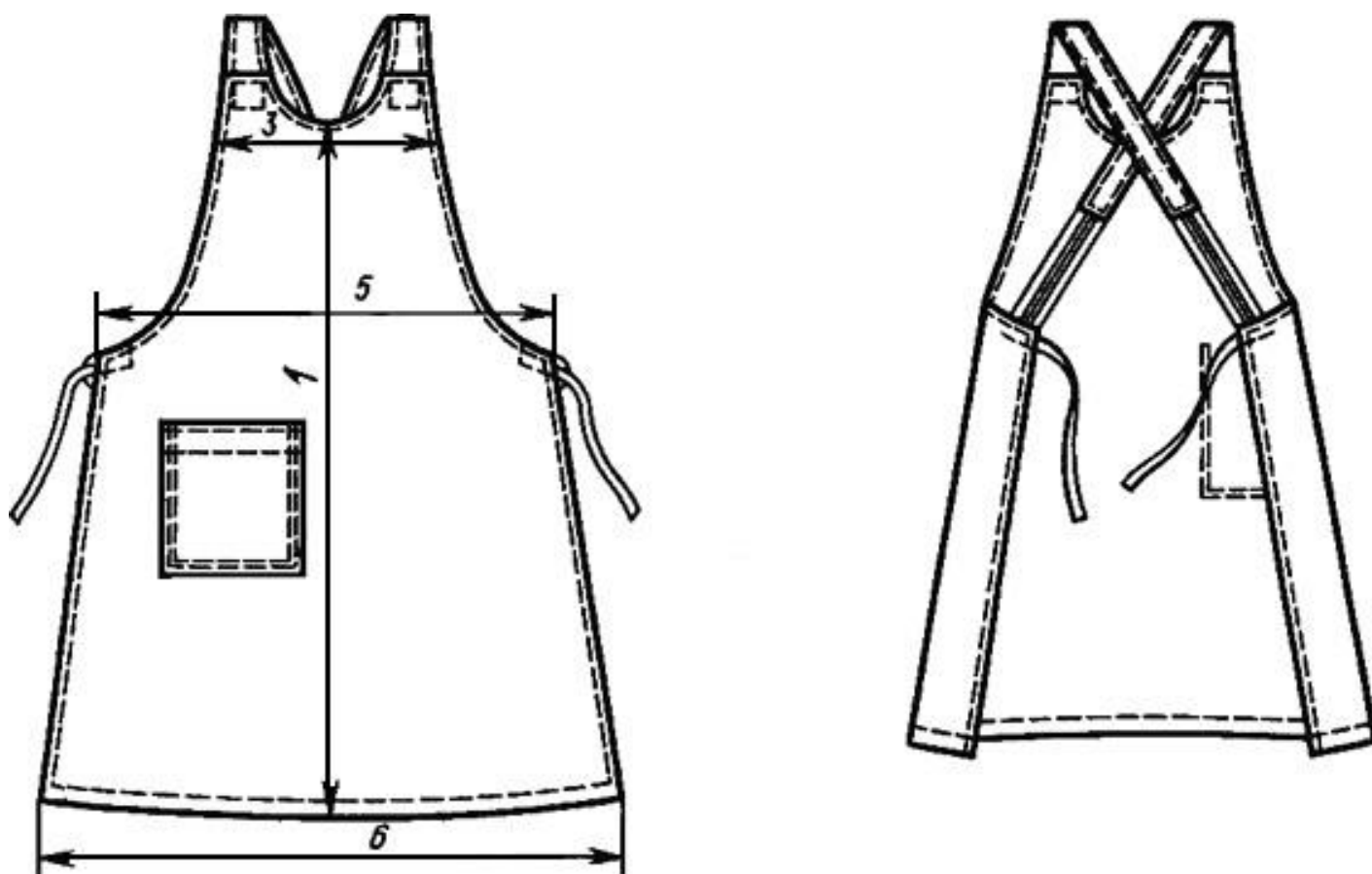
Тип А

Черт.5

Черт.6. Тип Б

Тип Б

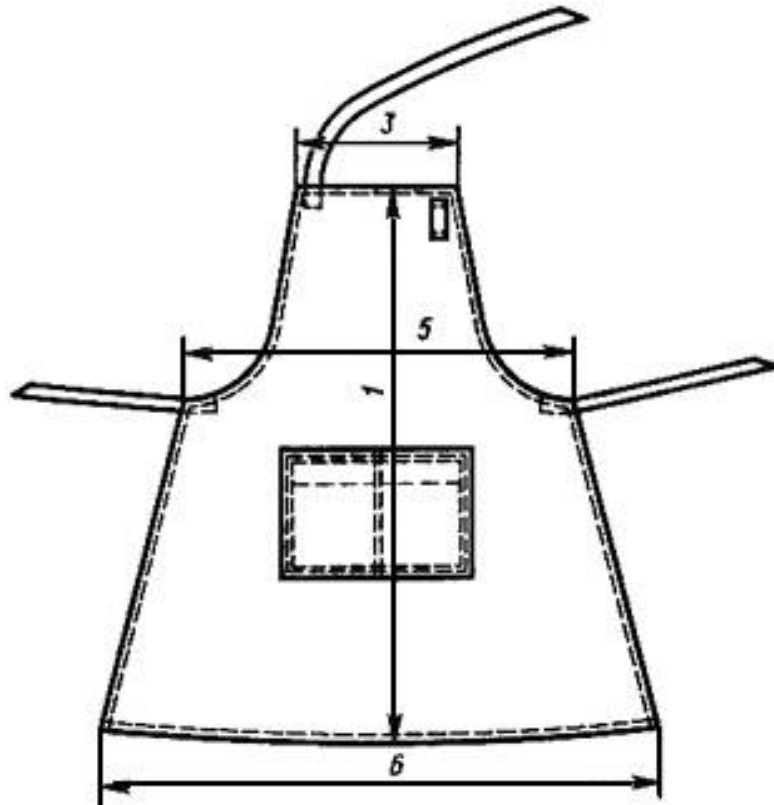

Черт.6

Черт.7. Тип В

Тип В

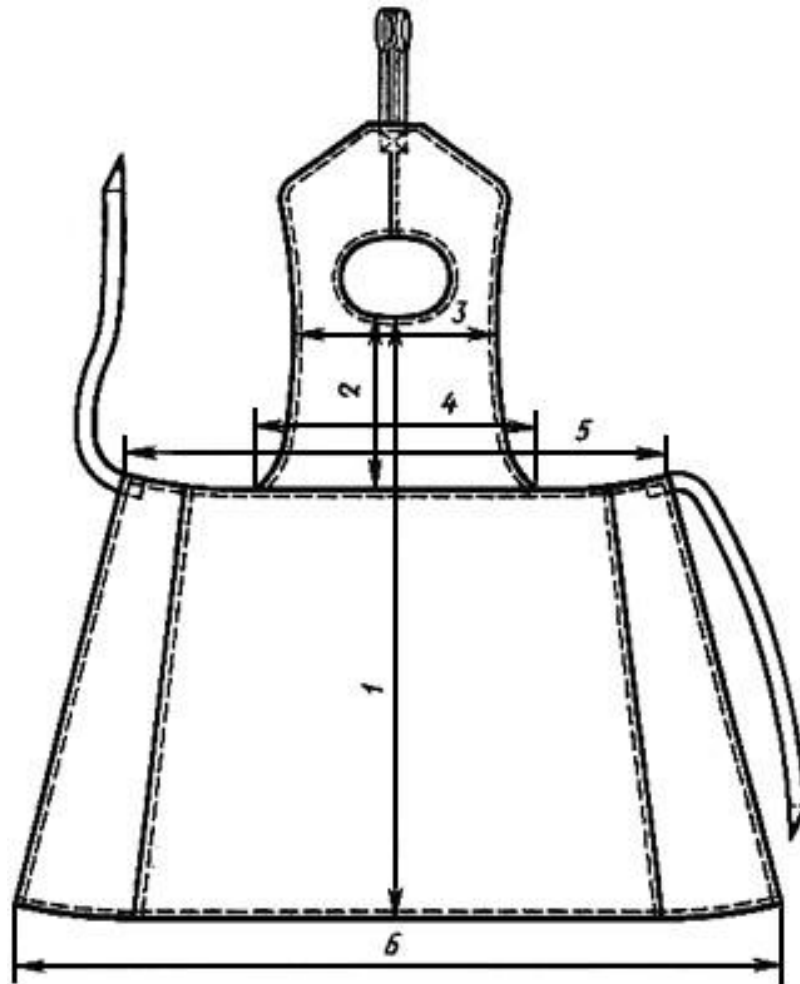

Черт.7

Черт.8. Тип Г

Тип Г

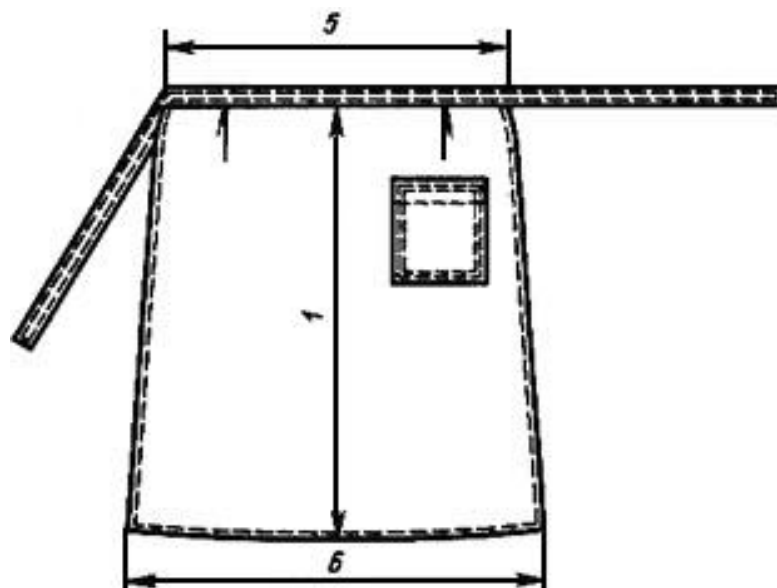

Черт.8

Таблица 3

СМ

Номер измерений на чертежах	Наименование измерения	Длина	Размер			Допускаемое отклонение	
			1	2	3		
1	Длина посередине переда от верхнего края до низа в фартуках типов:	А	I	90,0	90,0	90,0	±1,0
			II	100,0	100,0	100,0	
			III	110,0	110,0	110,0	
	Б	I	I	95,0	95,0	95,0	±1,0
			II	105,0	105,0	105,0	
			III	115,0	115,0	115,0	
	В	I	I	105,0	105,0	105,0	±1,0
			II	115,0	115,0	115,0	
			III	125,0	125,0	125,0	

	Г - от шва притачивания пояса	I	62,0	62,0	62,0	±1,0
		II	70,0	70,0	70,0	
		III	78,0	78,0	78,0	
2	Длина нагрудника посередине от верхнего края горловины до шва притачивания в фартуках типа В	I	32,0	32,0	32,0	±0,5
		II	34,0	34,0	34,0	
		III	36,0	36,0	36,0	
3	Ширина нагрудника в верхней части в фартуках типов:					
	А	-	26,0	28,0	30,0	±0,5
	Б	-	22,0	24,0	26,0	
	В	-	38,0	40,0	42,0	
4	Ширина нагрудника по линии притачивания в фартуках типа В	-	59,0	61,0	63,0	±0,5

5	Ширина на уровне боковых углов в фартуках типов:					
	А	-	54,0	58,0	62,0	±1,0
	Б	-	69,0	75,0	81,0	
	В	-	100,0	108,0	116,0	
	Г	-	64,0	70,0	76,0	
6	Ширина внизу по прямой от одного края до другого в фартуках типов:					
	А	-	76,0	80,0	84,0	±1,0
	Б	-	91,0	97,0	103,0	
	В	-	122,0	130,0	138,0	
	Г	-	76,0	82,0	88,0	

Примечание. По требованию потребителя и по согласованию с ЦК соответствующего профсоюза в зависимости от условий производства измерения фартуков всех типов допускается изменять, не уменьшая длины фартуков типов А, Б, В. Длина фартука типа Г может быть уменьшена не более чем на 30 см.

(Измененная редакция, Изм. N 1).

2. ТЕХНИЧЕСКИЕ ТРЕБОВАНИЯ

2.1. Материалы

2.1.1. Фартуки должны изготавливаться из материалов, указанных в табл.4.

Таблица 4

Назначение фартуков по защитным свойствам	Маркировка по защитным свойствам	Наименование материала	Нормативная документация
От механических воздействий и общих производственных загрязнений	Ми	Ткани для спецодежды хлопкополиэфирные меланжевые с водоотталкивающей пропиткой (ВО) и малоусадочной отделкой, З, арт. 3596, 3597	ТУ 17 РСФСР 66-11049
От механических воздействий и общих производственных загрязнений	МиЗ	Бязь отбеленная и гладкокрашенная	ГОСТ 29298* ТУ 17 РСФСР 60-10724 ТУ 17 Каз. ССР 01-385 ТУ 17 Груз. ССР 122
От механических воздействий и общих производственных загрязнений	МиЗ	Ткань хлопкополиэфирная гладкокрашенная, З, арт. 3489	ГОСТ 29298
От повышенных температур:	Тк	Ткань костюмная хлопчатобумажная гладкокрашенная для спецодежды из пряжи с машин БД-200, арт. 3199	ГОСТ 15530

обусловленных климатом	от теплового излучения	Тк	Молескин гладкокрашенный с отделкой ТО N 7, 10	ГОСТ 29298
		Ти	Эластоискожа-Т теплоотражательная	ТУ 17-21-193
		Ти	Ткани асбестовые АЛТ-5, АСТ-2	ГОСТ 6102
		Тр	Материалы искрозащитные (ИМ)	ТУ 38-103465
		Тр	Ткани асбестовые АЛТ-5, АСТ-2	ГОСТ 6102
		Тр	Парусины полульняные с огнезащитной пропиткой (ОП)	ГОСТ 15530
		Тр	Сукно шинельное арт. 6245	ГОСТ 27542
		Тр	Сукно шинельное крашеное в полотне, арт. 6426, 5405	ГОСТ 27542
		Тр	Сукно шинельное арт. 6445	ТУ 17 РСФСР 42-11141
		от воды и растворов нетоксичных веществ		Бу
Вн	Ткань прорезиненная 1045, 1045-1			ТУ 38-105-716

	Вн	Материалы прорезиненные	ТУ 17-21-617
	Вн	Ткань арт. 780	ТУ 00-5296-77/5675
	Вн	Клеенка столовая с наполненным поливинилхлоридным покрытием арт. 409-Р, 411-Р, 412-Р	ГОСТ 24702
	Вн	Ткань прорезиненная 566-ЛГН-2	ТУ 38-105-1057
	Вн	Винилискожа-7 одежная водостойкая "Шторм"	ТУ 17-21-114
	Вн	Ткань прорезиненная ИРП-1129	ТУ 38-105-854
	Вн	Ткань прорезиненная с односторонней обкладкой типа ПвВ	ТУ 38-105-854
	Вн	Ткань прорезиненная с двухсторонней промазкой типа ПаВ	ТУ 38-105-854
От растворов с массовой долей кислот выше 80%	Кк	Ткань кислотозащитная с полипропиленом арт. 6029	ГОСТ 16166
	Кк	Ткань для кислотозащитной спецодежды арт. 49705 "С"	ГОСТ 16166

От растворов с массовой долей кислот выше 80%	Кк	Сукно шинельное крашеное в полотне арт. 5405	ГОСТ 27542
	Кк	Сукно шинельное арт. 6445	ТУ 17 РСФСР 42-11141
	Кк	Сукно шинельное серое арт. 6425	ГОСТ 27542
	Кк	Сукно шинельное крашеное в полотне арт. 6426	ГОСТ 27542
От растворов с массовой долей кислот от 50 до 80%	К ₈₀	Ткань для кислотозащитной спецодежды арт. 49705 "С", 49713 "С"	ГОСТ 16166
	К ₈₀	Ткань для спецодежды с полипропиленом арт. 49701 "С"	ГОСТ 16166
	К ₈₀	Ткань полиэфирная с кислотоотталкивающей пропиткой для спецодежды арт. 86039	ОСТ 17-345
От растворов с массовой долей кислот от 20 до 50%	К ₅₀	Сукно кислотозащитное ШХВ-30 арт. 6924	ГОСТ 16166

От растворов с массовой долей кислот до 20%	K ₅₀	Ткань полиэфирнохлопковая с кислотоотталкивающей пропиткой для спецодежды арт. 86021	ОСТ 17-345
	K ₅₀	Винилискожа-Т кислотозащитная	ТУ 17-21-149
	K ₅₀	Ткань прорезиненная с односторонней промазкой и односторонней обкладкой с другой стороны типа ПБК	ТУ 38-105-854
	K ₂₀	Молескин гладкокрашенный с отделкой K ₂₀ арт. 3147, 3052, 3053	ГОСТ 11209
	K ₂₀	Ткань костюмная гладкокрашенная с отделкой K ₂₀ арт. 3162	ГОСТ 11209
От растворов щелочей	K ₂₀	Ткань прорезиненная с односторонней промазкой и односторонней обкладкой с другой стороны типа ПБВ	ТУ 38-105-854
	K ₂₀	Ткань прорезиненная с односторонней обкладкой типа ПвВ	ТУ 38-105-854
	Ш ₅₀	Парусины полульняные с повышенной водоупорной пропиткой (ПВ)	ГОСТ 15530

От растворов щелочей	Ш ₂₀	Ткань прорезиненная с односторонней промазкой и односторонней обкладкой с другой стороны типа ПБВ	ТУ 38-105-854
	Ш ₂₀	Ткань прорезиненная с односторонней обкладкой типа ПвВ	ТУ 38-105-854
От нефти, нефтепродуктов, масел и жиров	Нж	Парусины полульняные с повышенной водоупорной пропиткой (ПВ)	ГОСТ 15530
	Нж	Ткань полиэфирновискозная с маслонефтеводозащитной отделкой для спецодежды арт. 86020	ТУ 17 РСФСР 6808
	Нж	Ткань вискознополиэфирная с маслосодоотталкивающими свойствами для спецодежды арт. 86037	ТУ 17 РСФСР 62-8355
	Нж	Ткань вискознополиэфирная с маслосодоотталкивающей отделкой для спецодежды арт. 86067, 86074	ТУ 17 РСФСР 62-11045
	Нж	Винилискожа-Т одежная водостойкая "Шторм"	ТУ 17-21-114
	Нж	Эластоискожа-Т маслосбензостойкая	ТУ 17-21-201

	Нж	Эластоискожа-Т нефтестойкая антистатическая	ТУ 17-21-504
--	----	---	--------------

*С 1 января 2007 г. вводится в действие [ГОСТ 29298-2005](#) (здесь и далее).

2.1.2. Для изготовления фартуков должна применяться фурнитура, указанная в табл.5.

Таблица 5

Наименование прикладных материалов	Нормативная документация	Назначение материалов
<p>Нитки хлопчатобумажные швейные Rн 68,6 текс (30/6) Rн 63,6 текс (30/3) Rн 50,0 текс (40/3) Rн 53,0 текс (40/6)</p>	<p>ГОСТ 6309</p>	<p>Для изготовления фартуков (кроме фартуков для защиты от кислот и щелочей)</p>
<p>Нитки капроновые швейные Rн 50,0 текс (50К)</p>	<p>ТУ 17 РСФСР 62- 10645 ТУ 17 РСФСР 1371</p>	<p>Для изготовления фартуков (кроме фартуков для защиты от повышенных температур и кислот)</p>
<p>Нитки лавсановые Rн 37,5 текс (33Л) Rн 62,0 текс (55Л) Rн 95,0 текс (90Л)</p>	<p>ОСТ 17-257</p>	<p>Для изготовления фартуков (кроме фартуков для защиты от повышенных температур)</p>
<p>Нитки армированные швейные Rн 45,0 текс (44-1ЛХ) Rн 69,5 текс (65ЛХ)</p>	<p>ОСТ 17-921</p>	<p>Для изготовления фартуков (кроме фартуков для защиты от щелочей)</p>
<p>Тесьма хлопчатобумажная шир. 20-25 мм</p>	<p>ОСТ 17-582</p>	<p>Для швейных бретелей и завязок</p>
<p>Лента эластичная помочная</p>	<p>ОСТ 17-284</p>	<p>Для притачивания к бретелям фартуков типа А и кокетки фартуков типа В</p>
<p>Лента эластичная подвязочная</p>	<p>ОСТ 17-284</p>	<p>То же</p>

Примечание к табл.4 и 5. По согласованию изготовителя с потребителем допускается применять материалы различного волокнистого состава и другие прикладные материалы по качеству не ниже указанных в табл.4 и 5.

2.1.1, 2.1.2. (Измененная редакция, Изм. N 3).

2.2. Внешний вид

2.2.1. Фартук типа А (см. черт.1) с цельнокроеным нагрудником, накладным карманом, бретелями, притачанными к верхней части нагрудника и скрещенными сзади. К бретелям притачана эластичная лента. Фартук типа Б (см. черт.2) с цельнокроеным нагрудником, с шейной бретелью, один конец которой притачан к правому концу нагрудника, другой продевается через шлевку на левом конце и завязывается. Накладной карман разделен строчкой на две части. К верхним боковым углам притачана тесьма для завязывания.

Фартук типа В (см. черт.3) с притачным нагрудником, переходящим сзади в кокетку, к нижней части которой притачана эластичная лента. Кокетка сзади может быть разрезная с застежкой. К боковым углам на уровне талии притачана тесьма, концы которой продеваются через петлю в эластичной ленте и завязываются спереди.

Фартук типа Г (см. черт.4) без нагрудника, с притачным поясом, завязывающимся сзади, с мягкими складками по линии талии, с накладным карманом.

2.2.2. В зависимости от условий производства и по соглашению с потребителем фартуки допускается изготавливать по технической документации на модель, составленной с учетом требований настоящего стандарта:

- с нагрудниками различной формы;
- с различным количеством, формой и расположением карманов и клапанов;
- без карманов;
- с различными способами крепления шейных бретелей и завязок;
- с усилительными накладками;
- с различными видами отделок (рельефы, строчки и т.д.);
- с прокладкой (вата, ватин, поролон и др.);
- фартуки типов А и Б - с закрытой нижней частью в виде юбки; с притачным нагрудником; с замкнутой шейной бретелью;
- фартуки типа В - с цельнокроеным нагрудником;
- с шейными бретелями из хлопчатобумажных тканей в фартуках из материалов с покрытием.

Комбинированные фартуки из двух и более видов тканей.

(Измененная редакция, Изм. N 1, 3).

2.3. Основные требования к изготовлению

2.3.1. Фартуки по конструкции, применяемым материалам, внешнему виду и изготовлению должны соответствовать образцу, утвержденному в установленном порядке; для изделий госзаказа - по образцу, утвержденному заказчиком.

(Измененная редакция, Изм. N 1).

2.3.2. Определение сортности готовых фартуков - по [ГОСТ 12.4.031](#).

2.3.3 Классификация стежков, строчек и швов - по [ГОСТ 12807](#).

Требования к стежкам, строчкам и швам - по [ГОСТ 29122](#).

(Измененная редакция, Изм. N 2).

2.3.4. Детали фартуков выкраивают в направлении нитей основы ткани или утка.

(Измененная редакция, Изм. N 1).

2.3.5. В готовых фартуках допускаются:

надставки в боковых частях по одной с каждой стороны или одна надставка, если ширина фартука превышает ширину раскраиваемого материала, надставки несимметричные;

нагрудник из двух частей;

завязки и шейные бретели из основной ткани и не более чем из двух частей с расположением швов в долевым или поперечном направлении; поперечные швы завязок должны располагаться на расстоянии не менее 25 см от свободного конца;

обтачки бретелей фартуков типа А и пояса фартука типа Г из ткани типа бязи, сатина.

(Измененная редакция, Изм. N 3).

2.3.6. Надставки в фартуках и нагрудник в фартуках типа В притачивают настрочным швом, накладным с открытым или закрытым срезом, запошивочным, швом "взамок" или стачным. В фартуках из тяжелых материалов нагрудники должны быть притачаны двумя строчками.

2.3.7. В фартуках, изготавливаемых из прорезиненных тканей, а также тканей с покрытием, швы по требованию потребителя могут быть герметизированы.

2.3.8. Боковые, верхние и нижние срезы фартуков обрабатывают швом вподгибку с открытым или закрытым срезом, тесьмой или обтачкой.

В фартуках из прорезиненных, пленочных и кожеподобных материалов, сукна, тканей с покрытием и других неосыпающихся материалов срезы допускается не обрабатывать. В нижние углы фартуков настрачивают усилители.

2.3.9. Открытые срезы в фартуках из осыпающихся тканей должны быть обметаны.

2.3.10. Верхние края карманов обрабатывают швом вподгибку с закрытым или открытым срезом или обтачкой. Карманы настрачивают одной или двумя строчками.

2.3.11. К нижним концам бретелей фартука типа А притачивают эластичную помочную ленту или в два ряда подвязочную.

2.3.12. Один конец шейной бретели в фартуках типа Б притачивают к правой стороне нагрудника, на левую - настрачивают шлевку для продевания свободного конца шейной бретели.

2.3.13. К нижней части кокетки фартука типа В притачивают эластичную помочную или в два ряда подвязочную вдвое сложенную ленту, конец которой скрепляют строчкой на расстоянии 6-7 см от перегиба для образования петли.
(Измененная редакция, Изм. N 3).

3. ПРАВИЛА ПРИЕМКИ И МЕТОДЫ КОНТРОЛЯ

3.1. Правила приемки фартуков - по [ГОСТ 23948](#).

3.2. Методы контроля качества фартуков - по [ГОСТ 4103](#).
Разд.3. (Измененная редакция, Изм. N 1).

4. МАРКИРОВКА, УПАКОВКА, ТРАНСПОРТИРОВАНИЕ И ХРАНЕНИЕ

4.1. Маркировка фартуков - по [ГОСТ 10581](#) и [ГОСТ 12.4.103](#).

4.2. (Исключен, Изм. N 3).

4.3. Упаковка и транспортирование фартуков - по [ГОСТ 10581](#).

4.4. Маркировка и упаковка фартуков, изготавливаемых по госзаказу, - по [ГОСТ 19159](#).

4.5. Маркировка транспортной тары - по [ГОСТ 14192](#) с дополнительными указаниями наименования и количества изделий, размера, роста и года изготовления (две последние цифры).

4.6. Фартуки из прорезиненных тканей и из тканей с различными пропитками должны храниться в проветриваемых помещениях на расстоянии не менее 1 м от отопительных приборов.

4.7. (Исключен, Изм. N 3).

5. УКАЗАНИЯ ПО ЭКСПЛУАТАЦИИ

5.1. Химическая чистка изделий - по [ГОСТ 12.4.169](#).

5.2. Стирка изделий - согласно приложению.
Раздел 5. (Введен дополнительно, Изм. N 3).

ПРИЛОЖЕНИЕ (рекомендуемое). ПАМЯТКА-ИНСТРУКЦИЯ по уходу за фартуками

ПРИЛОЖЕНИЕ
Рекомендуемое

Фартуки, изготовленные из хлопчатобумажных, льняных и смешанных с капроном или лавсаном тканей, можно стирать в растворе с любыми моющими средствами при температуре 40 °С в стиральной машине в течение 10 мин с последующей промывкой.

Фартуки, изготовленные из пленочных, прорезиненных материалов и искусственной кожи, рекомендуется промывать теплой водой.

Фартуки, изготовленные из асбестовых тканей, с покрытием или без покрытия стирке и химчистке не подвергаются.

ПРИЛОЖЕНИЕ. (Измененная редакция, Изм. N 3).

Текст документа сверен по:

официальное издание

М.: Стандартинформ, 2006